

# Membranpumpe

mit integriertem Frequenzumrichter und Potentiometer

Diaphragm pump

with integrated frequency converter and potentiometer

ZXRI 411.3

SK 14303

sera

Dosieren  
Fördern  
Verdichten

SE

Die aufgeführten Maße gelten in folgenden Werkstoffausführungen:

Pumpenkörper : PVC-U, PP, PVDF  
Einfachventile : PP-GFK, PVDF-GFK

Typ / type: ZXRI 411.3 - 2200 e  
ZXRI 411.3 - 2600 e  
ZXRI 411.3 - 3100 e

The mentioned dimensions are valid in the following material designs:

Pump body : PVC-U, PP, PVDF  
Single valves : PP-FRP, PVDF-FRP

Anschluß-Ausführung: Verschraubung  
Design: screwed connection

Druckseitiger Anschluß  
Connection on pressure side

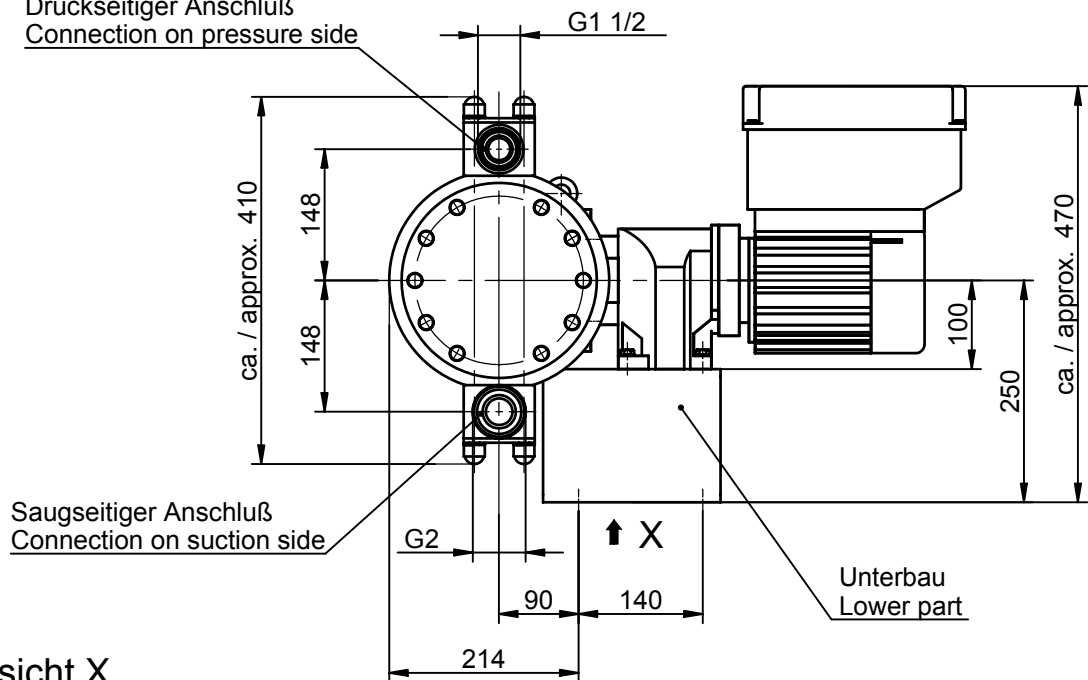

Saugseitiger Anschluß  
Connection on suction side

Unterbau  
Lower part

Ansicht X  
View X  
1:5

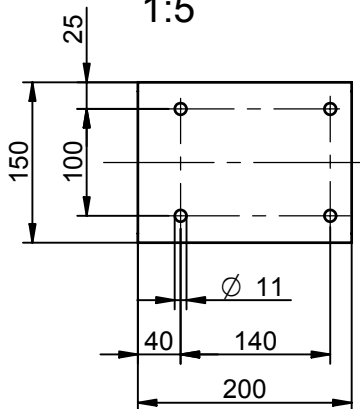

Antrieb BG80  
mit integriertem Frequenzumrichter und Potentiometer  
Drive FS80  
with integrated frequency converter and potentiometer

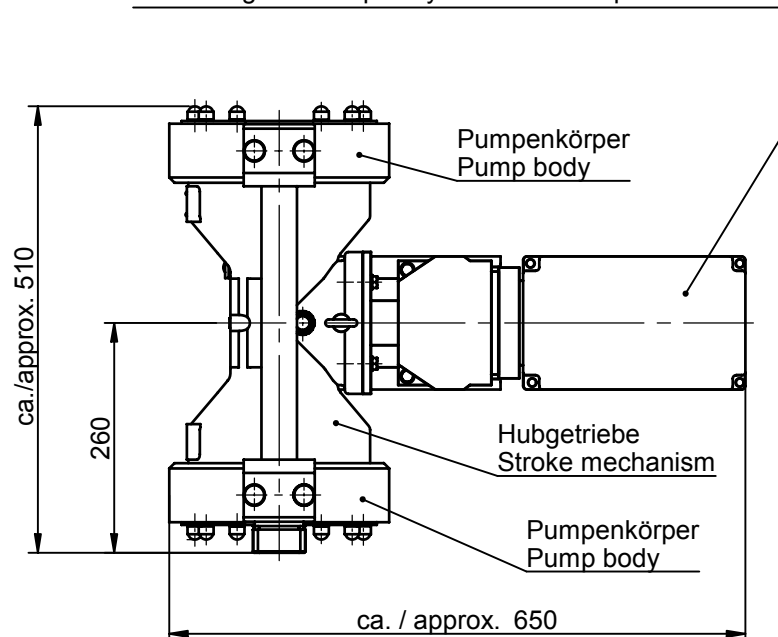

Pumpenkörper  
Pump body

Hubgetriebe  
Stroke mechanism

Pumpenkörper  
Pump body

Gewicht / weight: ca. / approx. 80 kg

Technische Daten sind der Auftragsbestätigung zu entnehmen.  
Technische Änderungen vorbehalten!

For technical data please see order confirmation.  
Subject to technical modifications!